



Calderas murales a gas Junkers

Calor de hogar para toda la familia

Cómo contactar con nosotros



Aviso de averías

Tel.: 902 100 724

E-mail: asistencia-tecnica.junkers@es.bosch.com



Información general para el usuario final

Tel.: 902 100 724

E-mail: asistencia-tecnica.junkers@es.bosch.com



Apoyo técnico para el profesional

Tel.: 902 41 00 14

E-mail: junkers.tecnica@es.bosch.com



Robert Bosch España, S.L.U.
Bosch Termotecnia
Hnos. García Noblejas, 19
28037 Madrid
www.junkers.es

7.181.530.103 (05.13)(XI.08)

Confort para la vida

JUNKERS
Grupo Bosch

Calderas gas

ahorro condensación

Bajo NOx convencionales

eficiencia

Confort Ecológicas



Disfruta del calor Junkers

Las calderas murales de calefacción y agua caliente sanitaria representan la opción más valorada para cualquier tipo de vivienda, tanto si es de nueva adquisición como ya habitada, debido a sus características de independencia y la más amplia gama de calderas murales, entre las cuales, seguro encontrará la mejor solución para su vivienda. Dentro de nuestro amplio catálogo, puede encontrar calderas estancas, mixtas y para sólo calefacción, convencionales, de bajo NOx y de condensación. Las calderas murales a gas de Junkers son capaces de trabajar directamente con sistemas de energía solar. Para el máximo confort en calefacción y agua caliente, elija una caldera Junkers, hay una para cada necesidad.



La seguridad es nuestra prioridad en el diseño y fabricación de aparatos para la producción de calefacción y agua caliente sanitaria. Todos ellos están dotados de los más modernos sistemas de control: electrónicas microprocesadas que controlan mediante sensores los parámetros fundamentales para el correcto funcionamiento del aparato. En caso de desviación de estos valores, el aparato detiene su funcionamiento, e incluso informa al usuario de cuál es el componente que no funciona correctamente.



El respeto por el medio ambiente representa para nuestra marca un objetivo irrenunciable. Conceptos como el rendimiento o las cifras de emisión de contaminantes son tenidas en cuenta desde el comienzo del diseño de cada aparato.

De este modo, la utilización de procesos de fabricación limpios y de materiales reciclables, evitando aquellos considerados como contaminantes, dan como resultado aparatos respetuosos con el entorno y preparados para el futuro.

El confort en agua sanitaria es una de las aspiraciones más importantes del usuario de una caldera mixta. El agua caliente debe estar disponible rápidamente, de una manera estable, y en caso de variaciones en el caudal por apertura de un segundo punto de consumo, que las consecuencias en la temperatura de salida sean lo más pequeñas posible, e incluso inexistentes. En nuestro catálogo pueden encontrar calderas de microacumulación y aparatos con depósito integrado.

Contenido

RITE y eficiencia energética	4
Una caldera Junkers para cada necesidad	5
Calderas murales a gas de condensación	
▪ CerapurComfort	8
▪ CerapurExcellence	10
▪ CerapurAcu	12
▪ CerapurAcu Smart	14
▪ CerapurSolar	16
Calderas murales a gas de bajo NOx	
▪ CerastarComfort	18
▪ Cerastar	20
Calderas murales a gas convencionales	
▪ CeraclassMidi	22
▪ CeraclassExcellence	24
▪ CeralineAcu	26
▪ CeraclassAcu Comfort	28

El RITE y la eficiencia energética

Con la entrada en vigor del Código Técnico de la Edificación en el 2006, el reglamento de Distribución y Utilización de Combustibles Gaseosos, y en el 2008, el RITE; la Administración marca una línea muy clara hacia la eficiencia energética, el ahorro de gas y la mejora del rendimiento de las instalaciones térmicas. La gama Cerapur de Junkers está preparada para superar los retos que exige este reglamento.

Una caldera Junkers para cada necesidad

Cuando se piensa en instalar o sustituir una caldera, Junkers presenta una completa gama de soluciones de calefacción para el hogar, con la que seguro encontrará la solución a las necesidades de calefacción y confort de cada vivienda.

Nuestra oferta incluye productos de innovación, tecnología y calidad con su amplia oferta de soluciones de calefacción para el hogar, con sus calderas murales a gas.

- Calderas murales a gas de condensación: Modelos de alta eficiencia energética y avanzada tecnología. Una amplia gama con potencias hasta 42kW capaces de trabajar directamente con sistemas de energía solar.
- Calderas murales a gas convencionales: Variedad de modelos para cualquier tipo de vivienda. Una amplia gama con modelos de cámara estanca mixtos y para sólo calefacción.



Soluciones para cada necesidad

Junkers le ofrece una amplia oferta de soluciones de calefacción.

Condensación

- CerapurComfort
- CerapurExcellence
- CerapurAcu
- CerapurSolar
- CerapurAcu Smart

Convencionales







- CeraclassMidi
- CeraclassExcellence
- CeralineAcu
- CeraclassAcu Comfort

Bajo NOx

- CerastarComfort
- Cerastar

Ventajas Junkers

Las soluciones de calefacción Junkers ofrecen calidad y más beneficios

-  Reducidas dimensiones. Se adaptan a cualquier espacio.
-  Facilidad de instalación.
-  Diseño moderno y facilidad de uso.
-  Máximo rendimiento y ahorro.
-  Respetuosas con el medio ambiente y adaptadas a la normativa española.
-  Compatibles con sistemas solares.
-  Respaldo de una marca líder. Junkers, expertos en calor, forma parte del grupo Bosch, líder en tecnología e innovación.

Compatibles con la gama solar

Las calderas Junkers:

Son capaces de adquirir agua precalentada sin necesidad de ningún tipo de kit o válvula de mezcla, con lo que se consigue el mayor ahorro energético, con el menor coste de instalación.



- Son capaces de detectar la temperatura de entrada de agua y sólo arrancan en el caso que sea necesario, aportando únicamente la energía que se precisa.
- Pueden programar el encendido para que, dependiendo del tipo de instalación solar, no se produzcan encendidos innecesarios en las calderas. Permiten retardar el encendido de la caldera hasta en 50 segundos.

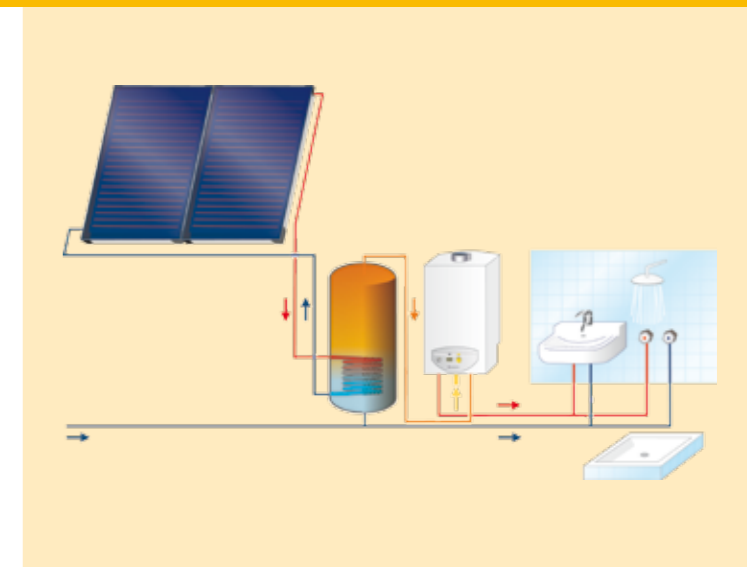

Diseño y Dimensionado (RITE 2007. IT 1.)

Exigencia de eficiencia energética (IT 1.2)

- En el proyecto o memoria técnica debe de aparecer el rendimiento de la caldera a plena carga y al 30% de carga parcial. Según R.D. 275/1945 de 24 de febrero.
- Se prohíbe la instalación de calderas:
 - De tipo atmosférico, desde enero de 2010.
 - De prestación energética *, desde enero de 2010.
 - De prestación **, a partir de enero de 2012.

Exigencia de seguridad (IT 1.3)

- Para la evacuación de gases al exterior o a patio de ventilación reproduce lo dispuesto en la UNE 60670.
- En el capítulo de evacuación de gases de la combustión:
 - En obra nueva donde no se prevea instalar un equipo generador de calor, se dispondrá de una preinstalación de evacuación individualizada a cubierta para la posterior

instalación de calderas tipo C (tipo estanca).

- En obra nueva con previsión de generador de calor, si es centralizado se hará a cubierta con un conducto, y si son calderas individuales, se hará a cubierta según el apartado anterior.
- En reformas, en las que se prevea un cambio de generador y que no disponga de conducto de evacuación a cubierta o este no sea adecuado, la evacuación se realizará por la cubierta del edificio.
- Como excepción a los casos generales anteriores, la evacuación a fachada, sólo en los casos de aparatos de potencia inferior a 70 kW y ...
 - Si es calentador de tiro natural que tenga una potencia inferior a 24,4 kW o en caso de caldera siempre que la que se instale sea de clase 5 de emisiones de NOx.
 - Que la vivienda sea unifamiliar.

¿Por qué elegir una caldera de condensación Junkers?

Junkers incluye en su portfolio de productos, su generación de calderas murales a gas de condensación Cerapur de alta eficiencia energética y avanzada tecnología, que son capaces de trabajar directamente con sistemas de energía solar. La gama de calderas de condensación Junkers es una buena noticia para el medio ambiente y una excelente novedad también para instaladores, prescriptores, constructores y para el usuario final, por su variedad de beneficios.

- **Reducidas dimensiones:** la gama Cerapur, se adapta a cualquier espacio por sus dimensiones compactas, con hasta 13 cm. menos que otras calderas de condensación.
- **La más amplia gama de calderas:** desde 25 kW hasta 42 kW, o lo que es igual a 24,1 l/min. (ΔT 25°C) en agua caliente sanitaria. Disponibles en versiones mixtas y sólo calefacción.
- **Máximo rendimiento:** todas las calderas de la gama de condensación de Junkers tienen Clase 5 de emisiones NOx según norma RAL UZ 61, con un elevado rendimiento del 109% (según DIN 4702/8) en toda la gama. Permite ahorrar hasta el 30% en la factura de gas.
- **Compatibles con sistemas solares,** sin necesidad de kit solar. Esta combinación permite ahorrar más de la mitad de la energía respecto a los sistemas tradicionales.

- **Facilidad de instalación:** gracias a sus reducidas dimensiones, su peso y su forma de montaje modular (el bastidor por una parte y la caldera por otra), las calderas de condensación de Junkers son más fáciles de instalar.

Además, las calderas de condensación son idóneas para combinar con los captadores solares térmicos que precalientan el agua del circuito; este sistema permite ahorrar más de la mitad de la energía respecto de las calderas convencionales.

En resumen, sobran razones para elegir las calderas de condensación Cerapur, todo ello unido a la calidad y eficiencia de los productos Junkers, expertos en calefacción y agua caliente.

Sistema QuickTap



Varios modelos de calderas murales Junkers están dotadas del sistema de preaviso de demanda QuickTap.

Con una breve apertura de un grifo, se avisa a la caldera de la necesidad de producir agua caliente preparando el agua sin necesidad de tener el grifo abierto (con el ahorro de agua que esto supone), ofreciéndole el máximo confort y rendimiento. Es decir, optimiza aún más el consumo energético.



¿Qué es la condensación?

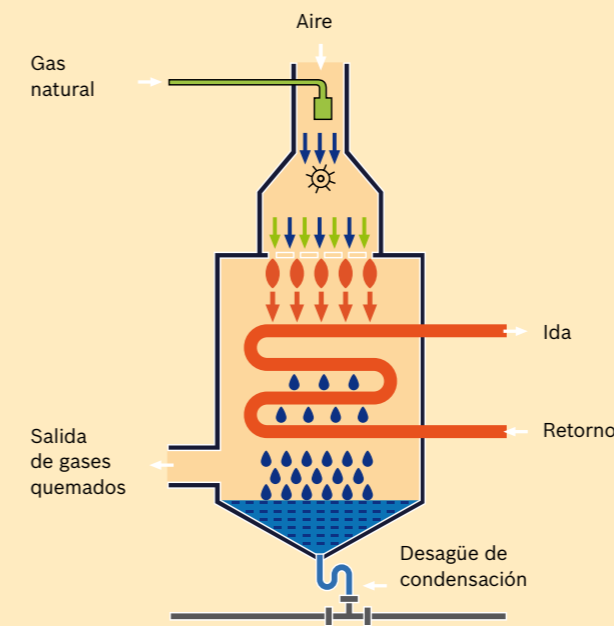

El concepto de la condensación, como la mayoría de las buenas ideas, es muy simple; a diferencia de las calderas convencionales que permiten que los gases de evacuación puedan salir libremente a la atmósfera cargados de calor y emisiones contaminantes, las calderas de condensación utilizan este calor para su aprovechamiento transmitiéndolo al circuito de agua caliente sanitaria (a.c.s.) o calefacción.

En los gases procedentes de cualquier combustión existe una proporción de vapor de agua que contiene energía. Esta energía, que en una caldera clásica se pierde por la chimenea, es recuperada en las calderas de condensación convirtiendo este vapor de agua, en energía adicional.

La condensación no sólo aumenta significativamente la eficiencia de la caldera, sino que reduce las emisiones de gases contaminantes a niveles insignificantes. No cabe duda que esto son buenas noticias para combatir el cambio climático y el calentamiento global del planeta.

Bosch Heatronic 3

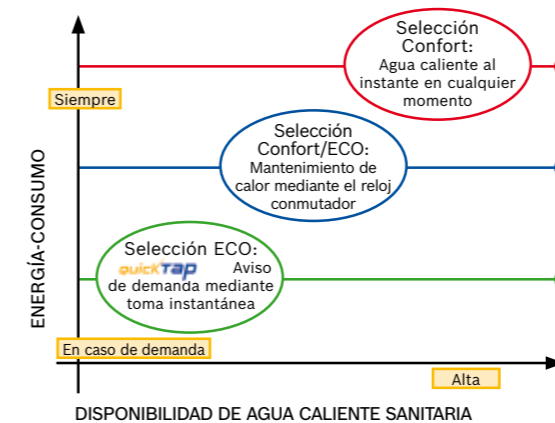

- **Bosch Heatronic 3:** es una sofisticada electrónica que permite, entre muchas ventajas, disfrutar de más opciones de regulación y control en combinación con la gama de controladores de última generación desarrollados por Junkers.



Cerapur: ventajas en un solo vistazo

Características

- Potencia de hasta 42kW en a.c.s.
- Cámara de combustión de aluminio silicio.
- Montaje modular.
- Dimensiones compactas.
- Aparatos de regulación modulante electrónica.
- Display multifunción.
- Clase 5 de NOx.
- Ventilador modulante.
- Rendimiento del 109%.

Beneficios

- Mayor confort en agua caliente sanitaria.
- Alta eficiencia, mayor durabilidad.
- Facilidad de instalación.
- Adaptables a cualquier espacio.
- Ahorro de energía.
- Ahorro de tiempo en la reparación.
- Respetuosas con el medio ambiente.
- Facilidad de instalación y mejor rendimiento.
- Mejora del rendimiento. Ahorro de energía.

Condensación

CERAPURCOMFORT, máximo confort en el menor espacio

La CerapurComfort ofrece el mayor confort tanto en calefacción (hasta 108,8%), como en agua caliente (***) según prEN 13.203) con las mínimas dimensiones.

La CerapurComfort está disponible en dos versiones, 25 kW y 25/30 kW.

Este modelo dotado de microacumulación y acompañado del preaviso de demanda QuickTap, permitirá obtener el mayor confort en agua sanitaria, aunque se abra un segundo grifo durante la ducha. Confort además silencioso; en funcionamiento con sólo 35 db (A).

El modelo CerapurComfort es muy fácil de instalar, ya que es posible colocar la caldera en dos bloques: primero el bastidor (11,5 kg.) y luego la caldera (28 kg.). El bastidor viene con la plantilla incluida para facilitar el montaje, reduciendo las obras a realizar en la vivienda.



CERAPURCOMFORT

- Modelos de 25 kW en calefacción y en agua caliente, 25 y 30 kW.
- Microacumulación y sistema QuickTap en agua caliente.
- Programador digital semanal para calefacción y agua caliente (Modelo de 30 kW).
- Multidisplay con indicación de códigos de averías.
- Bastidor con plantilla incluida para facilitar el montaje.
- Montaje modular para facilitar instalación (28 kg. caldera + 11,5 kg. bastidor).
- Compatibilidad con gama de controladores.
- Electrónica Bosch Heatronic 3.
- Compatible con los sistemas solares.
- Dimensiones compactas (alto x ancho x fondo) 710 x 400 x 330 mm.

Interior CERAPUR

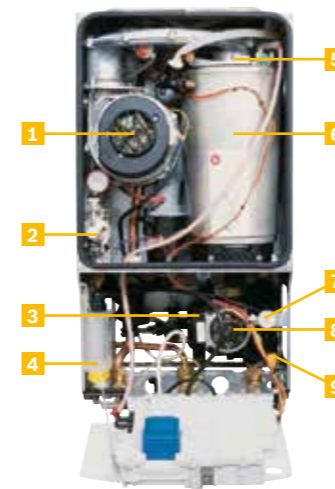

- 1 Ventilador modulante en posición lateral para mayor simplicidad en la instalación y mejor rendimiento.
- 2 Válvula de gas.
- 3 Conexión del vaso de expansión.
- 4 Sifón de recogida de condensados.
- 5 Quemador invertido de bajo NOx.
- 6 Cámara de combustión de Aluminio/Silicio WB6.
- 7 Manómetro.
- 8 Bomba de circulación.
- 9 Heatronic 3, con programador DT20 integrado, proporciona códigos de error y módulos de programación (Modelo de 30 kW).

Mandos CERAPURCOMFORT

DT 20

La caldera CerapurComfort de 30kW incorpora en el frontal un programador digital de calefacción y agua caliente.

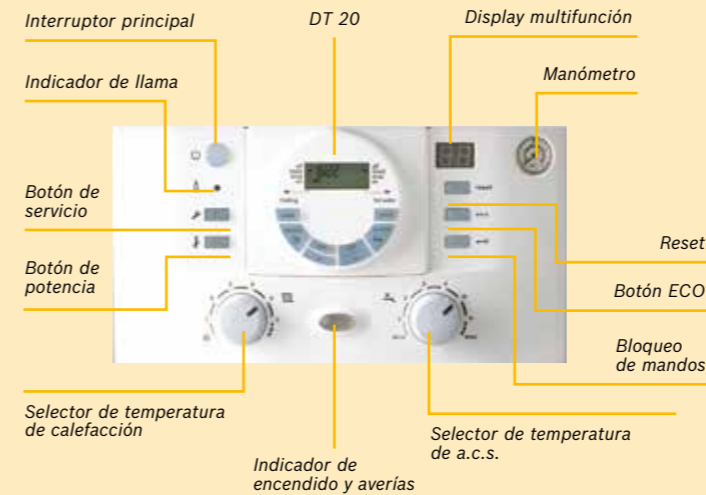

Dimensiones CERAPURCOMFORT

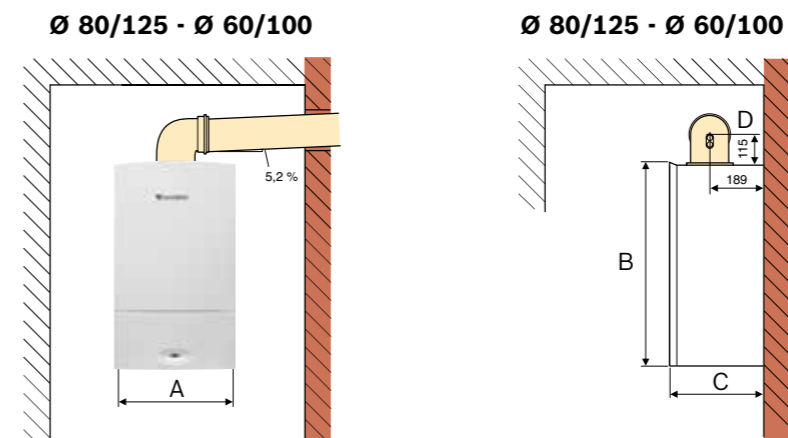

Medidas (mm.)

	Ø 80/125	Ø 60/100
A	400	400
B	710	710
C	330	330
D	115	87

Condensación

CERAPUREXCELLENCE, máxima potencia para las mayores exigencias

La CerapurExcellence ofrece gracias a su elevada potencia de 42 kW un gran confort en agua caliente (24,1 l/min.) en un tamaño compacto.

Es capaz de suministrar agua caliente a dos duchas sin restricciones y con una excelente estabilidad de temperatura. Amplia gama de modelos mixtos de microacumulación y QuickTap en potencias de 30/32 kW, 30/37 kW y 30/42 kW (calefacción / a.c.s.) y sólo calefacción un modelo de 30 kW, preparada para conectar con acumuladores intercambiadores directamente.

Gracias a la sofisticada electrónica Bosch Heatronic 3, la CerapurExcellence proporciona tres formas de funcionamiento según la necesidad:

- **En la posición confort**, el aparato acumula permanentemente energía en su intercambiador de 50 kW y suministra agua caliente en cualquier momento a temperatura constante.
- **En la posición ECO**, está activado el sistema QuickTap que ofrece el máximo confort con el mínimo consumo en el momento deseado.
- **Reloj programador**, que permite la conmutación entre las posiciones anteriores. Además, el display indica mediante una letra y un número, dónde se encuentra el problema en caso de una eventual avería.

La CerapurExcellence es fácil de instalar gracias a su plantilla metálica de montaje, incluida en el embalaje de la caldera. Gracias a los módulos de programación que posee la Bosch Heatronic 3, es posible adaptar la caldera a las características de cada instalación.



Interior CERAPUREXCELLENCE

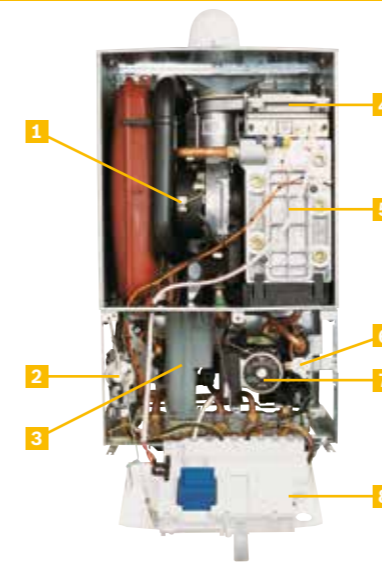

- 1 Ventilador modulante en posición lateral para mayor simplicidad en la instalación y mejor rendimiento.
- 2 Válvula de gas.
- 3 Sifón de recogida de condensados.
- 4 Quemador invertido de bajo NOx.
- 5 Cámara de combustión de Aluminio/Silicio WB5.
- 6 Manómetro.
- 7 Bomba de circulación.
- 8 Heatronic 3, con programador DT20 integrado, proporciona códigos de error y módulos de programación.

Mandos CERAPUREXCELLENCE

DT 20

La caldera CerapurExcellence incorpora en el frontal un programador digital de calefacción y agua caliente.

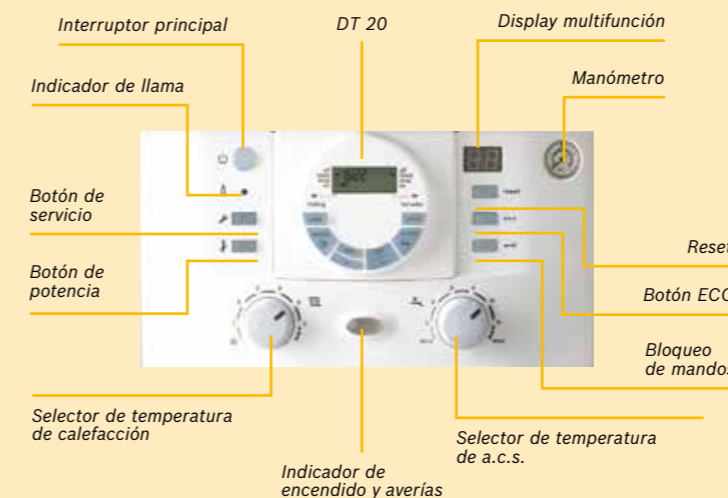

Facilidades de instalación

Plantilla

La CerapurExcellence dispone de una plantilla metálica de montaje para facilitar su instalación, permitiendo hacer bajada de tubos por detrás de la caldera sin realizar obras.

Esto unido a una distancia libre hasta la pared de 120 mm. posibilita realizar sin problemas todas las conexiones en su interior

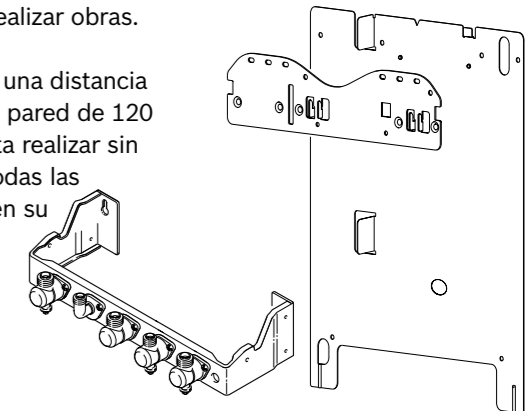

CERAPUREXCELLENCE

- Modelos de 30 kW en calefacción y 32 kW, 37kW y 42kW en agua caliente.
- Microacumulación y sistema QuickTap en agua caliente.
- Programador digital semanal para calefacción y agua caliente integrado en el frontal de la caldera.
- Multidisplay con indicación de códigos de averías.
- Compatibilidad con gama de controladores
- Electrónica Bosch Heatronic 3.
- Compatible con los sistemas solares.
- Dimensiones compactas (alto x ancho x fondo) 760 x 440 x 360 mm.

Dimensiones CERAPUREXCELLENCE

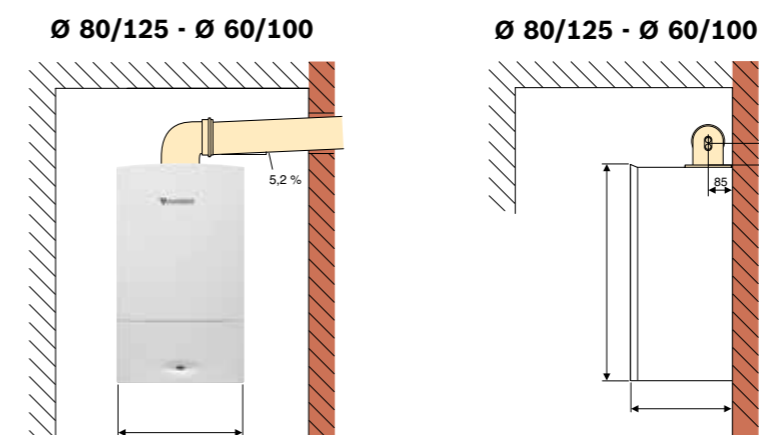

Medidas (mm.)

	Ø 80/125	Ø 60/100
A	440	440
B	760	760
C	360	360
D	115	87

Condensación

CERAPURACU, acumulación dinámica

Los modelos CerapurAcu incluyen un nuevo concepto de acumulación dinámica en calderas de condensación con tres acumuladores integrados de 42 litros en total.

Una vez agotados los acumuladores y hasta recuperar la temperatura en ellos, la caldera es capaz de suministrar un caudal constante de 16 l/min., lo que nos permite abastecer varios puntos de consumo simultáneamente.

Sus dimensiones compactas permiten un ahorro de espacio equivalente a usar una caldera de 28kW con un acumulador de 75 l.



Facilidades de instalación

Nuevo concepto ideado para facilitar el montaje y la instalación, separando el conjunto de la caldera en dos bloques y reduciendo así su peso y sus dimensiones.

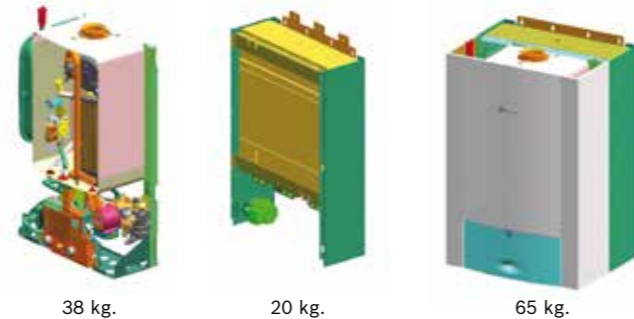

38 kg.

20 kg.

65 kg.

CERAPURACU

- Modelos de 24 kW en calefacción y 28 kW en agua caliente.
- Acumulación dinámica integrada de 42 litros con depósitos de acero inoxidable con Niobio Titanio (sin ánodos).
- Multidisplay con indicación de códigos de averías.
- Montaje modular para facilitar la instalación (máximo 38 kg. por módulo).
- Compatibilidad con gama de controladores.
- Incorpora función anti-legionela
- Bomba para recirculación de agua caliente incluida en la caldera.
- Electrónica Bosch Heatronic 3.
- Compatible con los sistemas solares.
- Dimensiones compactas (alto x ancho x fondo) 890 x 600 x 482 mm.

Interior CERAPURACU

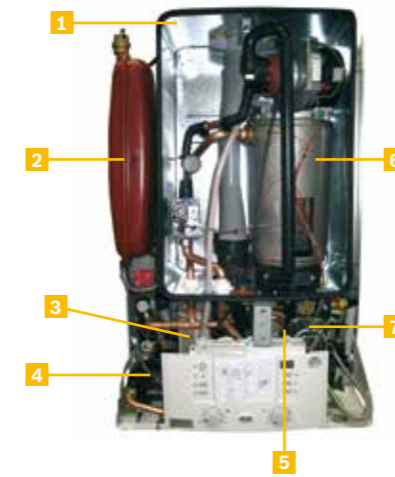

- 3 acumuladores de acero inoxidable con 42 l. de capacidad total (estratificada).
- Vaso de expansión de calefacción de 10 l.
- Intercambiador de placas de secundario con 24 placas con muy buena accesibilidad.
- Bomba de agua caliente que se puede usar como bomba de recirculación.
- Vaso de expansión de a.c.s. de 2 l.
- Cámara de combustión aluminio-silicio.
- Bomba de calefacción con muy buena accesibilidad. Heatronic 3 con HT-Duo.

Mandos CERAPURACU

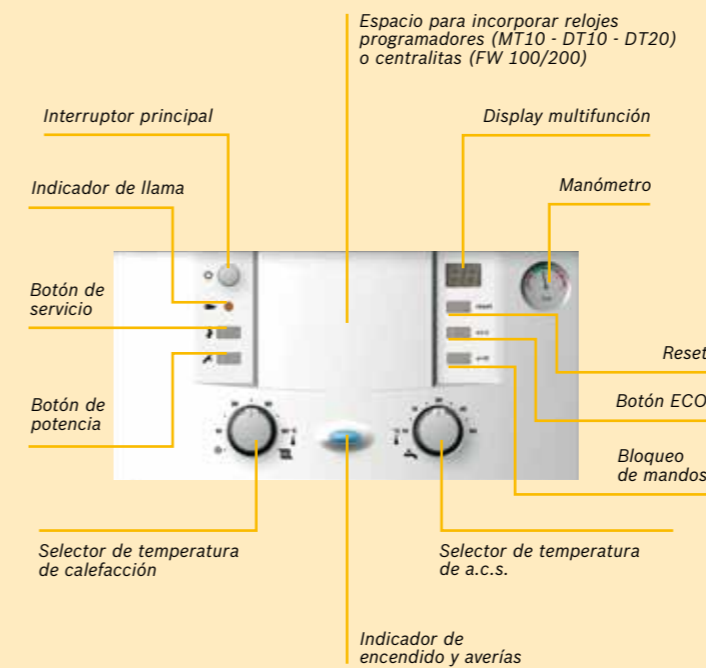

Dimensiones CERAPURACU

Medidas (mm.)

Ø 80/125 - Ø 60/100



Ø 80/125 - Ø 60/100

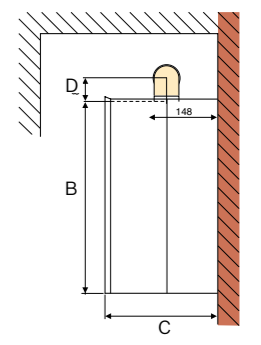

	Ø 80/125	Ø 60/100
A	600	600
B	890	890
C	482	482
D	110	103

Temperatura de salida de a.c.s. con un consumo de 12 l/min. y una entrada de agua fría de 10°C

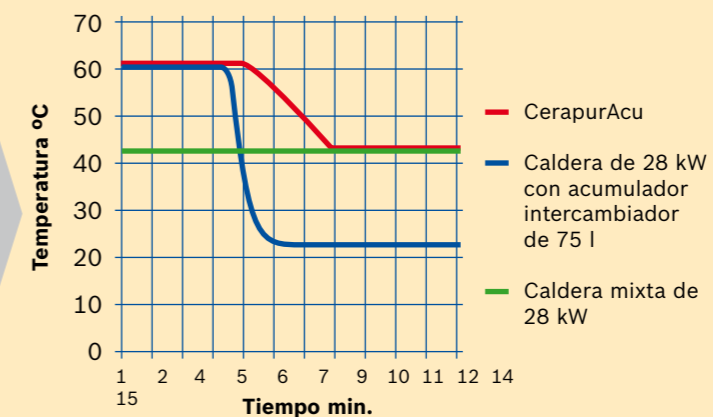

Más confort en a.c.s.

La gráfica muestra como con la caldera CerapurAcu se puede disponer del mayor confort en agua caliente con el mínimo espacio.

Suponiendo un consumo de agua caliente de 12 l/min. de una forma constante en el tiempo, se puede comprobar que con el concepto de acumulación de Junkers siempre ofrecemos un confort superior que con una caldera mixta instantánea de 28 kW, o que con una caldera de 28 kW con acumulador de 75 litros

Condensación

CERAPURACU SMART, acumulación integrada de 48 litros

Con la caldera CerapurAcu Smart de condensación, conseguimos alto rendimiento y ahorro en el consumo de gas generado del calor de la condensación y a su vez, alto confort gracias a la disponibilidad continua de a.c.s.

Gran confort en a.c.s. Caldera mural a gas de condensación y acumulación integrada mediante depósito de 48 litros, capaz de suministrar 16,5 l/min(EN 625) lo que le confiere 3 estrellas de confort según la EN 13203-1.

Varios puntos de consumo. Gracias al depósito de acero esmaltado convencional y con serpentín, se consigue ofrecer simultaneidad en puntos de consumo, para las necesidades de a.c.s. más exigentes de la vivienda.

Ahorro y rendimiento en a.c.s. Caldera de condensación, ahorro en la factura de gas con respecto a un equipo convencional. Además, es posible aumentar el ahorro en el consumo de a.c.s. realizando la conexión de recirculación desde el último punto de consumo a la caldera.

Sistema de regulación y control modulante. Modulación adicional por temperatura con opción de sonda exterior mediante centralitas FW100/200 o termostatos programadores FR100.



Interior CERAPURACU SMART

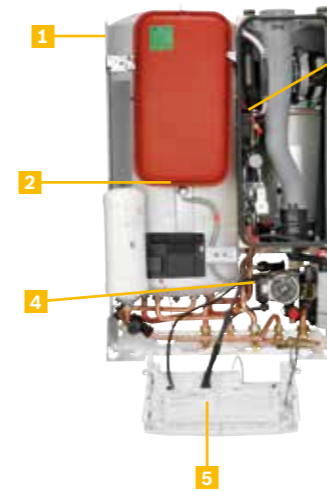

- 1 Acumulador integrado de 48 l de capacidad.
- 2 Hidráulica de calidad con la mejor tecnología, válvula de 3 vías, manómetro, filtro, etc...
- 3 Intercambiador térmico de Al/Si. Vida útil elevada gracias al material utilizado y fácil de mantener.
- 4 Bomba de 3 velocidades, adaptable a las condiciones de instalación.
- 5 Nueva electrónica Bosch Heatronic 4. Diferentes niveles de ajuste para un mejor funcionamiento y rendimiento del aparato.

Fácil instalación

Caldera con acumulación integrada no es sinónimo de dificultad de instalación. Junkers ofrece junto con la caldera, todo el material necesario para facilitar el montaje.

Gracias al patrón de montaje incluido en la caldera, se puede preparar la instalación definiendo las medidas para su posterior montaje. El montaje de esta caldera es rápido y sencillo gracias a la pletina de sujeción.



Mandos CERAPURACU SMART

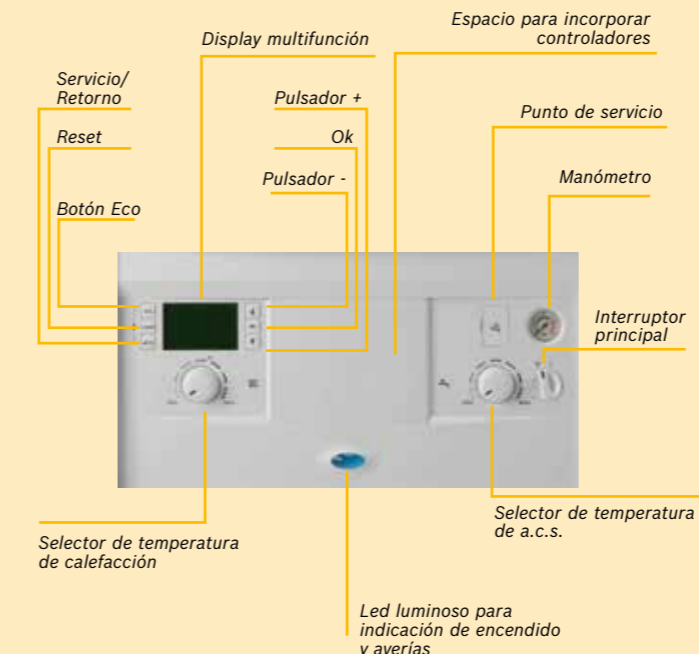

Dimensiones CERAPURACU SMART

Medidas (mm.)

Ø 80/125 - Ø 60/100

Ø 80/125

Ø 60/100

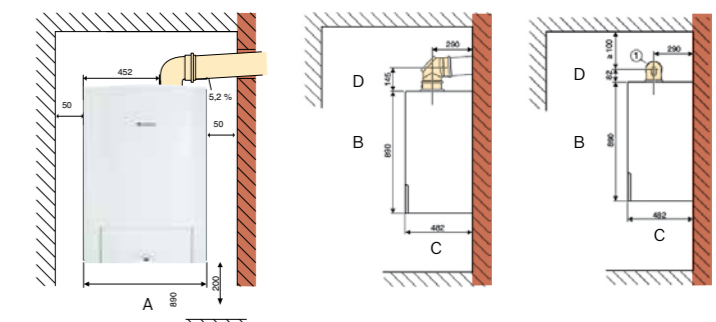

	Ø 80/125	Ø 60/100
A	600	600
B	890	890
C	482	482
D	145	82

CERAPURACU SMART

- Modelos de 24 kW en calefacción y 30 kW en agua caliente.
- Condensación y acumulación integrada en un equipo. NOx 5.
- Acumulación de 48 litros de capacidad, posibilidad de simultaneidad en varios puntos de consumo.
- Mandos sencillos y fácil instalación.
- Gran confort y ahorro de energía.
- Nueva electrónica Bosch Heatronic 4.
- Compatible con los sistemas solares.
- Dimensiones (alto x ancho x fondo) 880 x 600 x 482 mm.

Condensación

CERAPURSOLAR, Sistema integrado para a.c.s y calefacción

El sistema CerapurSolar aprovecha la energía del sol para la producción de agua caliente sanitaria y calefacción. Está constituido por una caldera mural de condensación y un acumulador solar de inercia, 400 litros que incluye los elementos principales para la instalación solar, excepto los captadores. Gracias al acumulador, la energía solar puede ser utilizada para calefacción y para la producción de agua caliente, permitiendo un ahorro del consumo de gas de hasta el 55% respecto a las antiguas instalaciones convencionales y todo en un reducido espacio, cerca de 1 m² de superficie.

La caldera CerapurSolar es el nuevo sistema integrado Junkers, pensado para la optimización del consumo energético y la protección del medio ambiente. En combinación con el sistema solar térmico y los controladores Junkers, aumenta el potencial de ahorro energético, hasta un extra del 5%, gracias al algoritmo patentado SolarInside - ControlUnit (optimización pasiva).

La caldera incluye una bomba de eficiencia energética Clase A que proporciona un mayor ahorro sin renunciar al confort, ya que permite adaptar automáticamente el funcionamiento de la bomba a la instalación hidráulica. El consumo de electricidad se reduce hasta el 70% respecto a las bombas tradicionales.

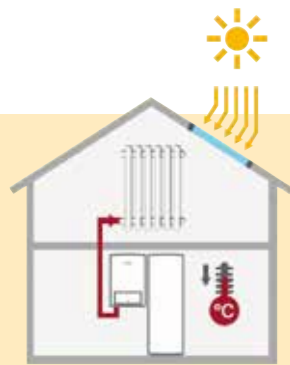

Optimización solar

Nuestra novedad mundial SolarInside - Control Unit, gracias a un sistema patentado para la optimización del sistema solar térmico, garantiza un ahorro adicional al ofrecido por la utilización del sistema de caldera de condensación + captador solar de hasta un 5%. El principio es simple: el captador y la caldera trabajan juntos adaptando la temperatura al calor solar recibido en el interior de la vivienda permitiendo así, minimizar la cantidad de gas utilizado y manteniendo el máximo confort.

CERAPURSOLAR

- Ideal para combinar con diferentes fuentes de calor.
- Hasta un extra del 5%, gracias al algoritmo patentado SolarInside - ControlUnit (optimización pasiva).
- Hasta el 70% de ahorro de energía eléctrica gracias a la bomba de eficiencia energética Clase A.
- Máximo confort gracias al intercambiador de placas secundario mejorado.
- Posibilidad de realizar instalaciones multifamiliares.
- Dimensiones caldera (alto x ancho x fondo): 850 x 440 x 350 mm.
- Dimensiones acumulador SP 400 SHU (alto x ancho x fondo)*: 1916 x 660 x 850 mm (*incluidas válvulas de seguridad).

Interior CERAPURSOLAR

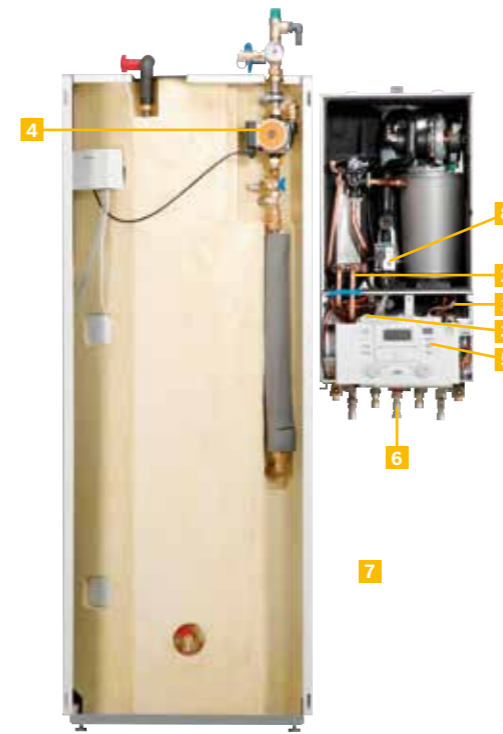

- 1 Todas las fuentes de calor son integrables.
- 2 Elevado confort sanitario.
- 3 Mayor ahorro de electricidad.
- 4 Rápida conexión solar.
- 5 Electrónica Bosch Heatronic 3.
- 6 Fácil conexión e instalación.
- 7 Espacio reducido (aproximadamente 1 m² de superficie).
- 8 Mínima pérdida de calor.

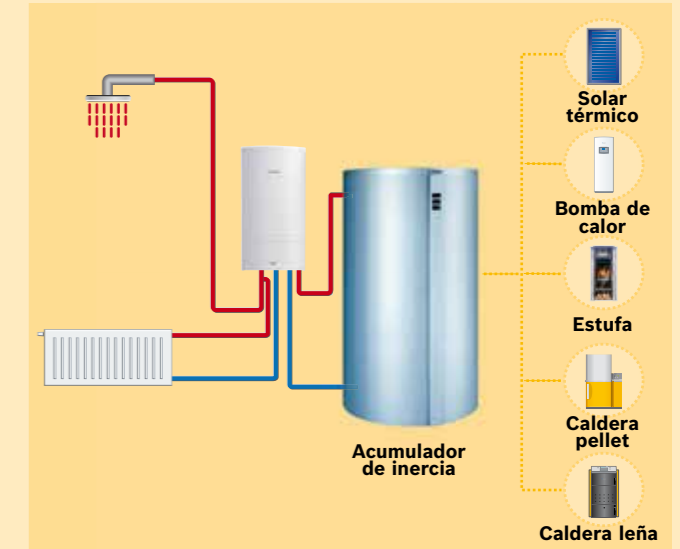

Versatilidad y múltiples aplicaciones

Además de sistemas solares térmicos, es posible combinar de manera fácil y rápida la caldera de condensación CerapurSolar con caldera de pellet o de leña, bomba de calor, estufa, etc.

La caldera mural de condensación CerapurSolar puede ser fácilmente integrada a un sistema existente, gracias a sus conexiones simples preparadas para combinarse con otras fuentes de energía, la antigua instalación se podrá seguir utilizando y ser mejorada por la tecnología de la condensación.

Dimensiones CERAPURSOLAR

Medidas (mm.)

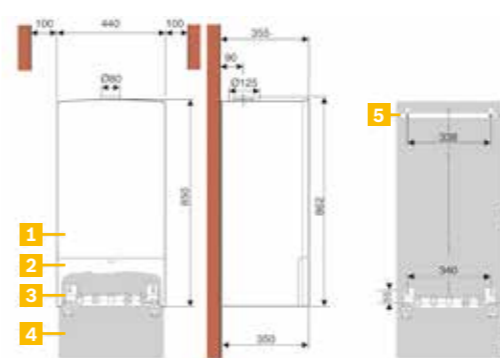

- 1 Carcasa
- 2 Panel
- 3 Plantilla de montaje (accesorio)
- 4 Colchón acústico
- 5 Pletina de sujeción

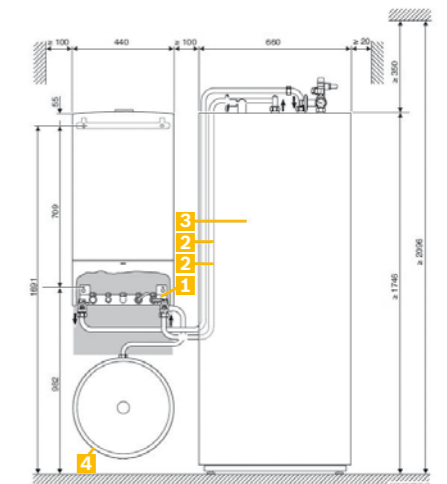

- 1 Plantilla de montaje (accesorio)
- 2 Juego piezas de conexión aparato/acumulador auxiliar (accesorio)
- 3 Acumulador auxiliar SP 400 SHU
- 4 Vaso de expansión (accesorio)

Bajo NOx

CERASTARCOMFORT, una gama más amplia conjugando la mayor eficiencia con la ecología

Junkers amplía la gama de calderas de bajo NOx con dos modelos mixtos con Quick Tap para las potencias de 25 y 30 kW.

Las nuevas calderas murales Junkers proporcionan un alto nivel de confort en agua caliente y calefacción que se combina con un alto rendimiento y muy bajas emisiones contaminantes.

Su sistema de control es muy sencillo de entender y utilizar tanto para el usuario como para el profesional, con la electrónica Bosch Heatronic 3 permite un ajuste muy práctico de selección de temperaturas del agua o calefacción y un diagnóstico muy sencillo de averías.

El diseño de la nueva gama Cerastar Comfort sigue el estilo y modernidad de Junkers, ahora con dimensiones más reducidas para facilitar la instalación y la reposición.

Igualmente ofrece el más alto nivel de fiabilidad y seguridad, respetando toda la normativa europea y nacional.



CERASTARCOMFORT

- Modelos de 25 kW (21.500 kcal/h) y 30 kW (25.800 kcal/h).
- Bajas emisiones de NOx Clase 5.
- Gran confort en a.c.s. con *** según prEN13,203 y en calefacción hasta un 93% según Dir 92/42 CEE.
- Microacumulación y sistema QuickTap de preaviso de demanda en agua caliente.
- Funciones de Com/ECO que permiten seleccionar entre gran confort o ahorro de energía.
- Fácil sustitución de aparatos existentes, plantilla de conexión horizontal con 120 mm. de espacio libre hasta la pared.
- Ventilador con ajuste de modulación predefinido.
- Compatibles con termostatos y programadores de 24 V. y 220 V.
- Compatible con sistemas solares.
- Dimensiones reducidas (alto x ancho x fondo): 767 x 400 x 370 (25 kW) y 767 x 440 x 370 (30 kW).

Interior CERASTARCOMFORT

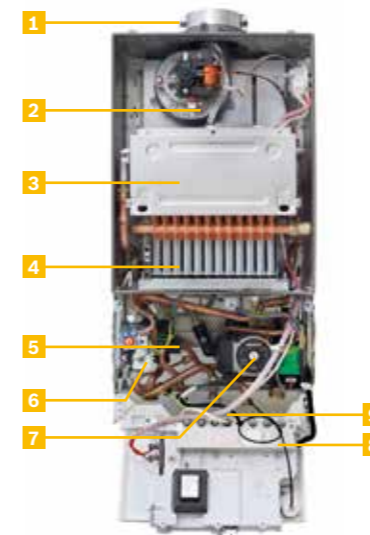

- 1 Collarín con toma de análisis de combustión.
- 2 Ventilador con ajuste predefinido.
- 3 Cámara de combustión.
- 4 Quemador refrigerado.
- 5 Intercambiador de placas.
- 6 Cuerpo de gas.
- 7 Bomba circuladora de tres velocidades.
- 8 Panel de mandos.
- 9 Bosch Heatronic 3.

Mandos CERASTARCOMFORT

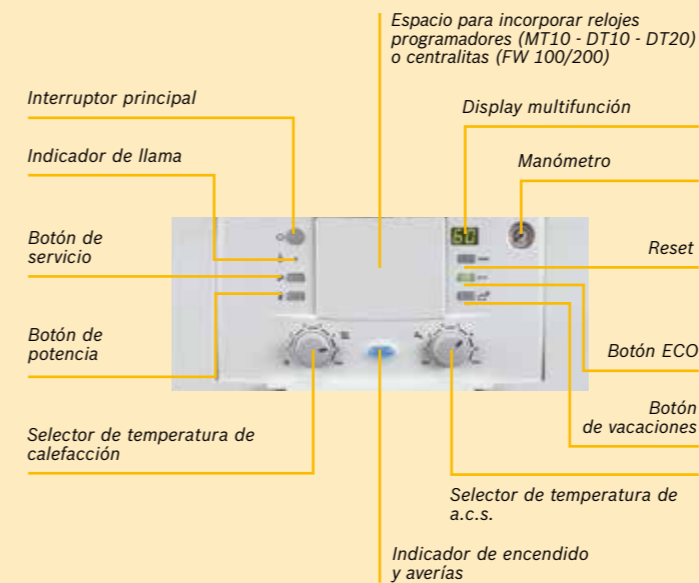

Dimensiones CERASTARCOMFORT

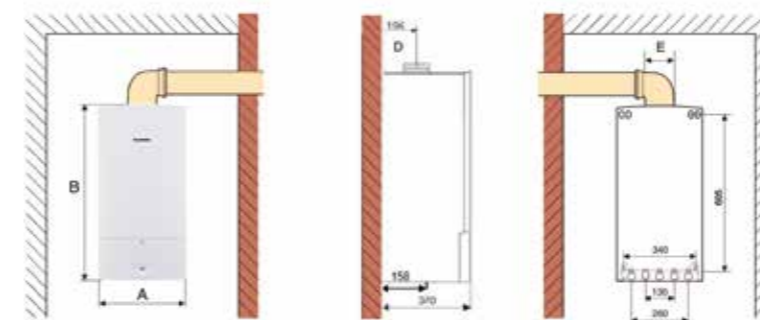

Medidas (mm.)

	A	B	C	D	E
25 kW	400	767	370	196	Ø 80/110
30 kW	440	767	370	196	Ø 80/110

Bajo NOx

CERASTAR, alto rendimiento, respetuosa con el medio ambiente

La caldera mural a gas Cerastar de bajas emisiones NOx está disponible en modelos mixtos (servicio de calefacción y agua caliente) con una potencia de 24 kW.

La caldera mural a gas Cerastar de Junkers proporciona un alto rendimiento y unas bajas emisiones de NOx, lo que hace que sea mas respetuosa con el medio ambiente. Además, ofrece gran confort en agua caliente sanitaria gracias a su microacumulación y sistema de preaviso QuickTap. Dotada del sistema de regulación Bosch Heatronic 3, que controla permanentemente el funcionamiento de la caldera, permite una inmediata detección de averías facilitando así el mantenimiento de la caldera.

Gracias a una plantilla de conexión horizontal que proporciona 180 mm. de espacio libre hasta la pared, aparatos existentes pueden ser sustituidos fácilmente por la caldera Cerastar.

Una caldera de diseño moderno y dimensiones reducidas compatible directamente con los sistemas solares.



Interior CERASTAR

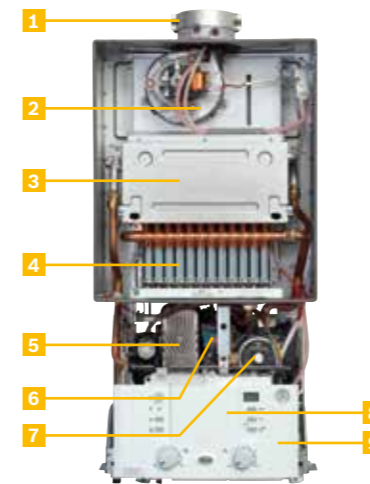

- 1 Collarín con toma de análisis de combustión.
- 2 Ventilador de dos velocidades.
- 3 Cámara de combustión.
- 4 Quemador refrigerado.
- 5 Intercambiador de placas.
- 6 Cuerpo de gas.
- 7 Bomba de tres velocidades.
- 8 Panel de mandos.
- 9 Bosch Heatronic 3.

Mandos CERASTAR

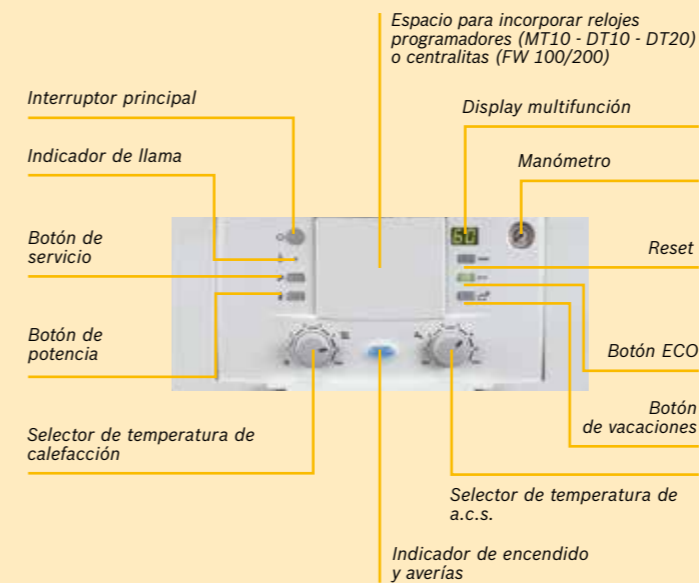

CERASTAR

- Modelos de 24 kW / 20.000 kcal/h.
- Bajas emisiones de NOx Clase 5.
- Gran confort en a.c.s. con *** según prEN13,203 y en calefacción hasta un 93% según Dir 92/42 CEE.
- Microacumulación y sistema QuickTap de preaviso de demanda en agua caliente.
- Funciones de Com/ECO que permiten seleccionar entre gran confort o ahorro de energía.
- Fácil sustitución de aparatos existentes, plantilla de conexión horizontal con 180 mm. de espacio libre hasta la pared.
- Ventilador de dos velocidades, encendido electrónico.
- Compatibles con termostatos y programadores de 24 V. y 220 V.
- Compatible con sistemas solares.
- Dimensiones reducidas (alto x ancho x fondo): 850 x 440 x 370 mm.

Dimensiones CERASTAR

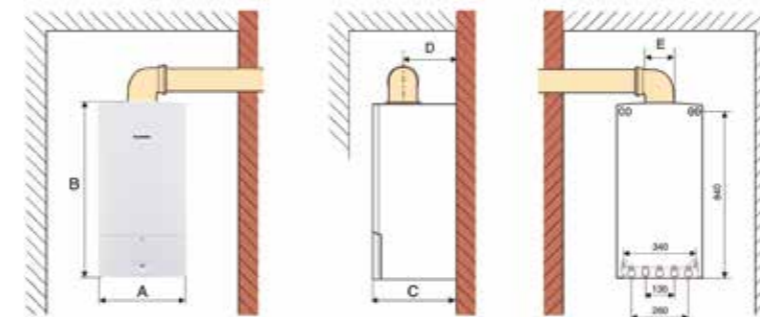

Medidas (mm.)

	A	B	C	D	E
Estanca	440	850	370	196	Ø 80/110

Convencionales

CERACLASSMIDI, para pequeños espacios



La caldera mural a gas CeraclassMidi destaca por su facilidad de instalación y capacidad para ajustarse a pequeños espacios, gracias a su profundidad reducida de menos de 30 cm. La CeraclassMidi le proporciona un elevado confort en agua caliente sanitaria, con dos estrellas (**) según la norma prEN 13.203 que clasifica la calidad en la producción de agua caliente. No sólo ofrece agua caliente a la temperatura ideal, sino también calor agradable y bajo consumo de energía.

Agua caliente, en todo momento

La CeraclassMidi incluye unos sensores que informan a la sofisticada electrónica de la potencia necesaria para mantener constante la temperatura del agua en el nivel indicado por el usuario, para dar un suministro rápido y estable del agua caliente. Gracias a sus sencillos mandos giratorios para adaptar la temperatura de la calefacción o el servicio del agua caliente, será muy fácil ajustar la CeraclassMidi a sus deseos particulares. Los modelos CeraclassMidi están dotados del sistema de preaviso de demanda QuickTAP.

Montaje sencillo y rápido

La caldera CeraclassMidi dispone de una plantilla de montaje horizontal. Para la instalación de todo el conjunto de tuberías cuenta con 120 mm. de distancia hasta la pared, de manera que es posible realizar sin problemas todas las conexiones en su interior. Gracias a su especial arquitectura, está recomendada para sustituir modelos de otras marcas con limpieza y facilidad. Para favorecer la integración total de la caldera entre los muebles de cocina, se ha diseñado para hacer cualquier operación de mantenimiento o reparación desde el frontal del aparato. Así, se puede acceder a todos los componentes que están detrás del panel de mandos con sólo quitar dos tornillos.

Otra característica de estos modelos es su display de información que permite un rápido y efectivo mantenimiento del aparato. Su electrónica incorpora un modo de diagnóstico que permite un análisis de 19 parámetros entre los que se incluye visualizar los últimos 8 códigos de averías.

CERACLASSMIDI

- Modelo de 24 kW.
- Sistema QuickTap de preaviso de demanda en agua caliente.
- Display LCD: indicación de temperatura y códigos de error.
- Fácil sustitución de aparatos existentes, plantilla de conexión horizontal con 120 mm. de espacio libre hasta la pared.
- Modulante en a.c.s. y calefacción.
- Encendido electrónico y seguridad por ionización.
- Compatible con los sistemas solares.
- Dimensiones reducidas (alto x ancho x fondo): 700 x 400 x 298 mm.



Interior CERACLASSMIDI

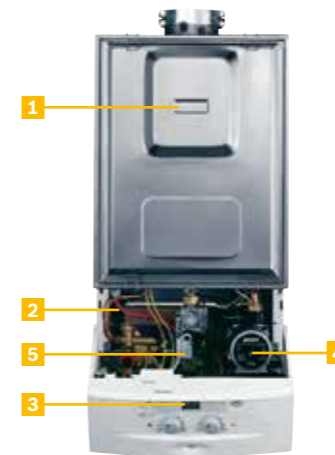

- 1 Ventilador - sistema de seguridad por presostato diferencial.
- 2 Intercambiador de placas que permite un nivel elevado de a.c.s.
- 3 Módulo de control informativo: indicación de temperatura y código de error con electrónica avanzada.
- 4 Bomba circuladora de tres velocidades.
- 5 Cuerpo de gas modulante para todo tipo de gas.

Mandos CERACLASSMIDI

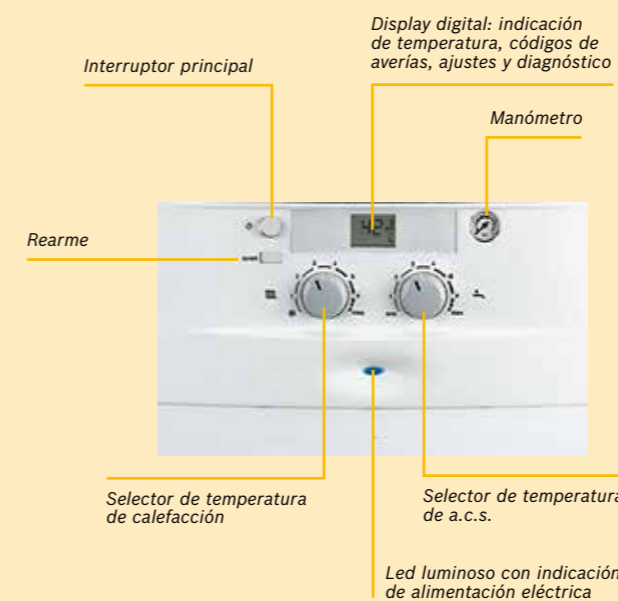

Dimensiones CERACLASSMIDI

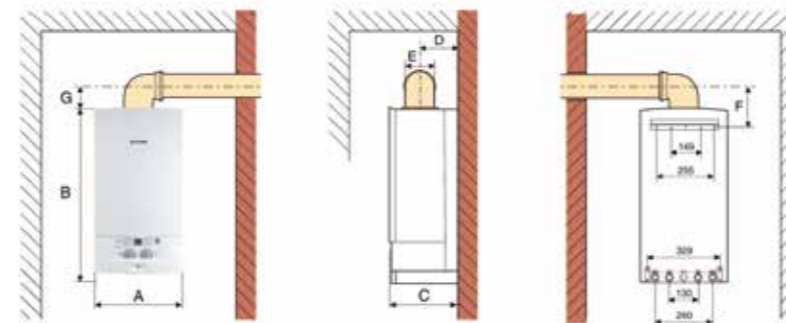

Medidas (mm.)

	A	B	C	D	E	F	G
Estanca	400	700	298	188	Ø 80/110	212	157,5

Convencionales

CERACLASSEXCELLENCE, hasta 35kW en agua caliente sanitaria y calefacción

Junkers presenta su gama de calderas murales CeraclassExcellence disponibles en modelos de sólo calefacción o aparatos mixtos (servicio de calefacción y agua caliente), con una potencia de hasta 35 kW.

La caldera CeraclassExcellence de Junkers, ofrece un gran confort en agua caliente sanitaria con su potencia elevada, de hasta 35 kW, o lo que es igual a más de 20 l/min. En los modelos estancos el ventilador modulante mejora el rendimiento del aparato optimizando el consumo de gas. Gracias a la sofisticada electrónica Bosch Heatronic 3, la caldera CeraclassExcellence proporciona tres formas de funcionamiento según la necesidad:

- En la posición confort, el aparato acumula permanentemente energía en su intercambiador de 35 kW y suministra agua caliente en cualquier momento a temperatura constante.
- En la posición ECO, está activado el sistema QuickTAP que ofrece el máximo confort con el mínimo consumo en el momento deseado.
- Reloj programador que permite la conmutación entre las posiciones anteriores (opcional).

Por otro lado, el display indica mediante una letra y un número, donde se encuentra el problema en caso de una eventual avería. Los modelos de solo calefacción vienen preparados para conectar directamente acumuladores intercambiadores.



Interior CERACLASSEXCELLENCE

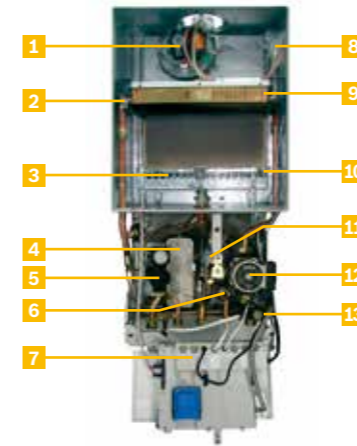

- 1 Ventilador modulante, para mayor simplicidad en la instalación y un mejor rendimiento.
- 2 Limitador de temperatura.
- 3 Quemador multigas de 30 y 35 kW.
- 4 Intercambiador de placas.
- 5 Válvula de 3 vías.
- 6 Turbina.
- 7 Bosch Heatronic 3, proporciona códigos de error y módulos de programación.
- 8 Presostato.
- 9 Bloque térmico.
- 10 Electrodo de ionización.
- 11 Válvula de gas modulante.
- 12 Bomba de circulación, de tres velocidades.
- 13 Decantador de partículas del circuito de calefacción, para limpieza del mismo.

Mandos CERACLASSEXCELLENCE

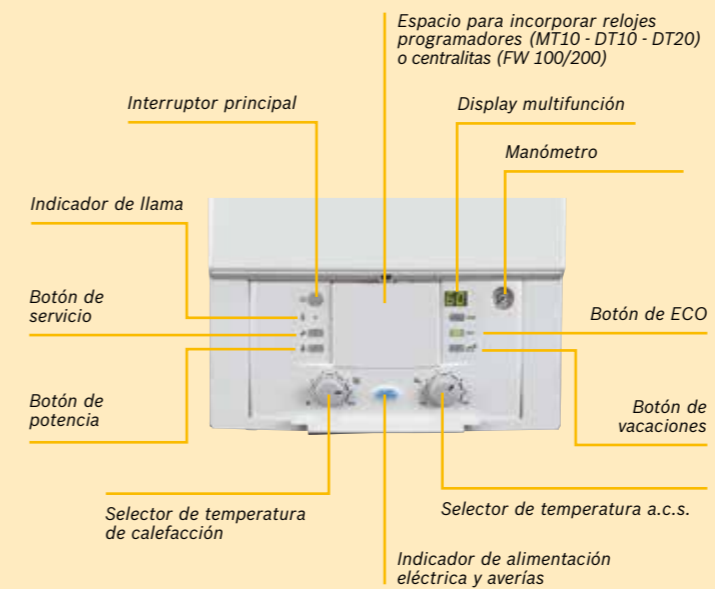

CERACLASSEXCELLENCE

- Modelos de 30 y 35 kW.
- Gran confort en a.c.s. con *** según prEN 13.203 y más de 20 l/min. $\Delta T=25^\circ C$.
- Microacumulación y sistema QuickTap de preaviso de demanda en agua caliente.
- Display multifunción: indicación de temperatura y códigos de error.
- Fácil sustitución de aparatos existentes, plantilla de conexión horizontal con 180 mm. de espacio libre hasta la pared.
- Ventilador modulante, encendido electrónico y seguridad por ionización.
- Modulante en a.c.s. y calefacción.
- Funcionamiento silencioso.
- Compatibilidad con la gama de controladores.
- Electrónica Bosch Heatronic 3.
- Compatible con la gama de sistemas solares.
- Dimensiones reducidas (alto x ancho x fondo): 850 x 440/480 x 370 mm.

Dimensiones CERACLASSEXCELLENCE

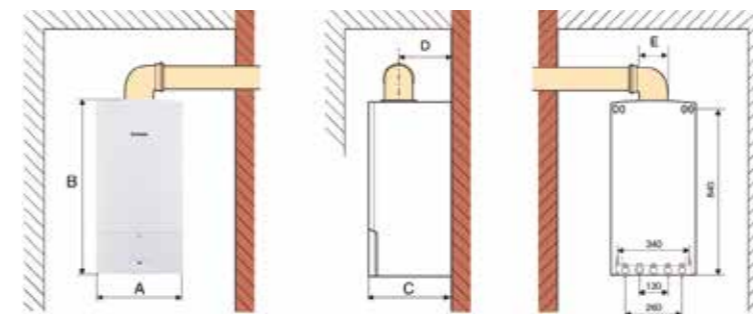

Medidas (mm.)

	A	B	C	D	E
Estanca	440-480	850	370	196	Ø 80/110

Convencionales

CERALINEACU, de 28 kW con depósito integrado

Agua caliente de forma acumulada. Se adapta a cualquier espacio de una manera estética

La caldera CeralineAcu tiene un diseño agradable que permite su integración en cualquier edificación. Ha sido desarrollada con un efecto de diseño que hace que, visualmente, luzca mas pequeña y que se adapte a los espacios de una manera muy estética.

Dotada del sistema de regulación Bosch Heatronic 3, que controla permanentemente el funcionamiento de la caldera, que permite una inmediata detección de averías facilitando así el mantenimiento de la caldera.

Disponible en potencia de 28 kW, incorpora un depósito de 48 litros que permite producir el agua caliente de forma acumulada. El acumulador incorporado unido a la potencia de la caldera, permite suministrar hasta 18,5 l/min durante aproximadamente 10 min. con un incremento de temperatura de 30 °C (según norma EN 625).



Interior CERALINEACU

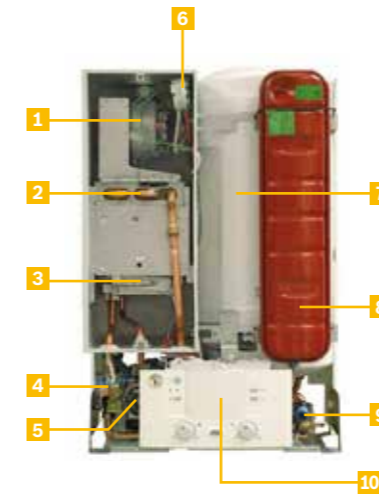

- 1 Ventilador 2 velocidades.
- 2 Intercambiador primario.
- 3 Quemador atmosférico.
- 4 Cuerpo de gas modulante.
- 5 Bomba 3v. y válvula de tres vías
- 6 Presostato.
- 7 Acumulador esmaltado (48 l.) con tubos de acero inoxidable en a.c.s.
- 8 Vaso de expansión (7,5 l.).
- 9 Válvula de seguridad a.c.s. (7 bar).
- 10 Electrónica Bosch Heatronic 3.

Mandos CERALINEACU

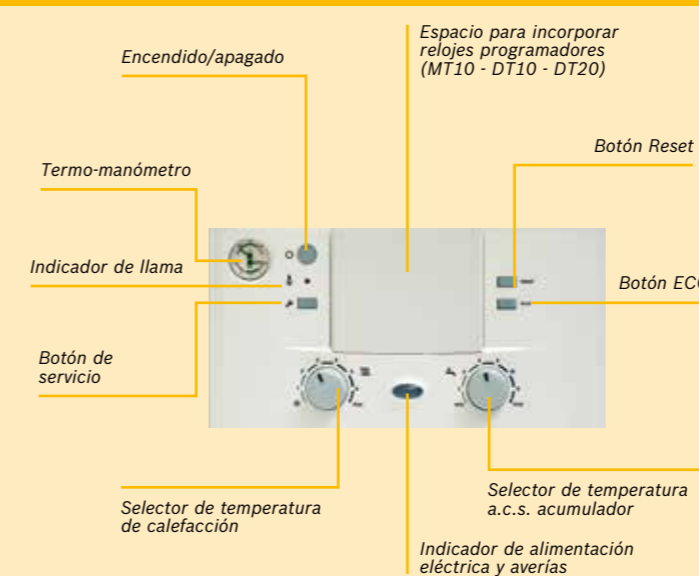

CERALINEACU

- Modelos mixtos de 28 kW.
- Gran confort en a.c.s. con *** según prEN13.203 y acumulador de 48 litros integrado.
- Autodiagnóstico de detección de fallos integrado.
- Ventilador de 2 velocidades.
- Modulante en a.c.s. y calefacción.
- Encendido electrónico y seguridad por ionización.
- Funcionamiento silencioso.
- Electrónica Bosch Heatronic 3.
- Compatible con la gama de sistemas solares.
- Dimensiones reducidas (alto x ancho x fondo): 890 x 600 x 482 mm.

Dimensiones CERALINEACU

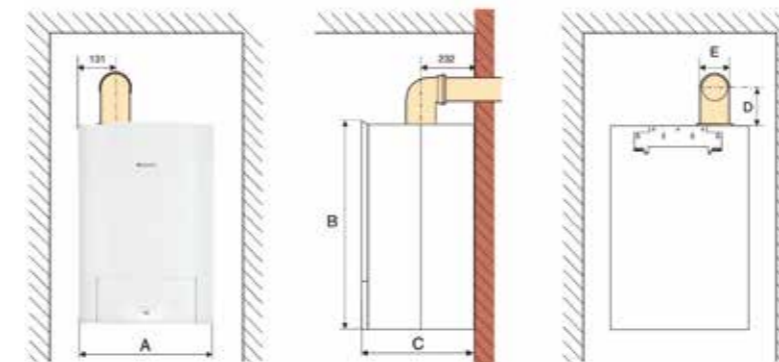

Medidas (mm.)

	A	B	C	D	E
Estanca	600	890	482	-	Ø 80/110

Convencionales

CERACLASSACU COMFORT, varios puntos de consumo

Suministra un caudal constante de 16 l/min., lo que nos permite abastecer varios puntos de consumo simultáneamente.

Los modelos CeraclassAcu Comfort están disponibles en potencias desde 28 hasta 35 kW.

Un nuevo concepto de acumulación dinámica en las calderas CeraclassAcu Comfort, con tres acumuladores integrados de 42 litros en total; una vez agotados los acumuladores y hasta recuperar la temperatura en ellos, la caldera es capaz de suministrar un caudal constante de 16 l/min., lo que nos permite abastecer varios puntos de consumo simultáneamente.

Montaje modular

Instalar una CeraclassAcu Comfort es muy fácil gracias al nuevo concepto de montaje ideado para facilitar el montaje y la instalación, separando el conjunto de la caldera en dos bloques y reduciendo así su peso y sus dimensiones.



Interior CERACLASSACU COMFORT

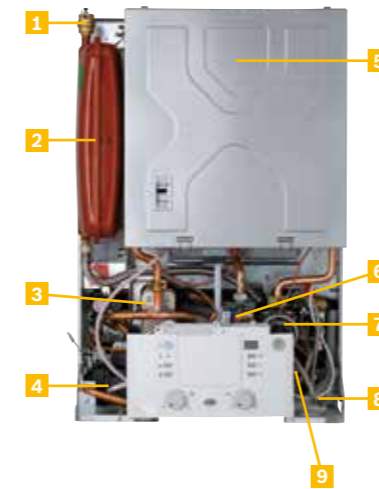

- 1 Acumuladores dinámicos (parte trasera).
- 2 Vaso de expansión de 10 l.
- 3 Intercambiador de placas.
- 4 Bomba de recirculación de a.c.s.
- 5 Cámara de combustión que incluye: ventilador modulante, para mayor simplicidad en la instalación y un mejor rendimiento, quemador multigas de 28 y hasta 35 kW, electrodo de ionización, bloque térmico, presostato.
- 6 Válvula de gas modulante.
- 7 Bomba de circulación de tres velocidades.
- 8 Decantador de partículas del circuito de calefacción, para limpieza del mismo.
- 9 Vaso de expansión de a.c.s. de 2 l.

Mandos CERACLASSACU COMFORT

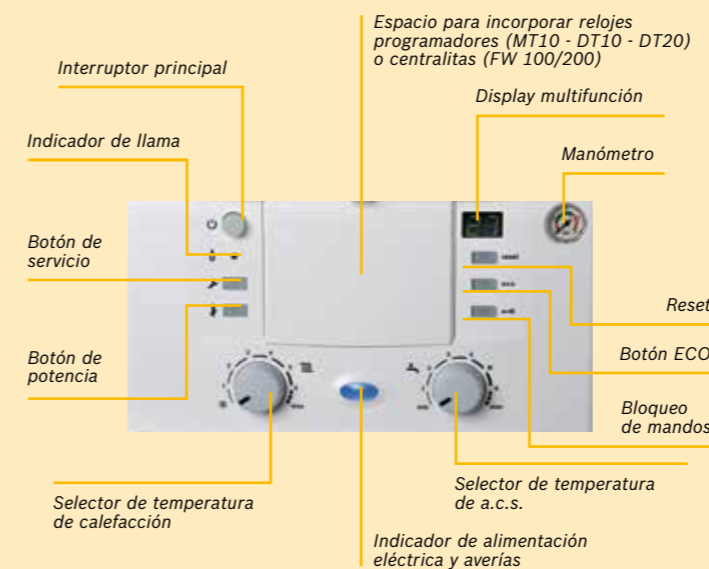

CERACLASSACU COMFORT

- Rango de potencias desde 28 a 35 kW en versiones estancas.
- Acumulación dinámica integrada de 42 litros con depósitos de acero inoxidable con Niobio Titanio (sin ánodos).
- Display multifunción: indicación de temperatura y códigos de error.
- Montaje modular para facilitar la instalación (máximo 38 kg. por módulo).
- Ventilador modulante.
- Modulante en a.c.s. y calefacción.
- Encendido electrónico y seguridad por ionización.
- Funcionamiento silencioso.
- Bomba de recirculación de agua caliente incluida en la caldera.
- Compatibilidad con la nueva gama de controladores y con la gama de sistemas solares
- Electrónica Bosch Heatronic 3.
- Dimensiones reducidas (alto x ancho x fondo): 890 x 600 x 482 mm.

Dimensiones CERACLASSACU COMFORT

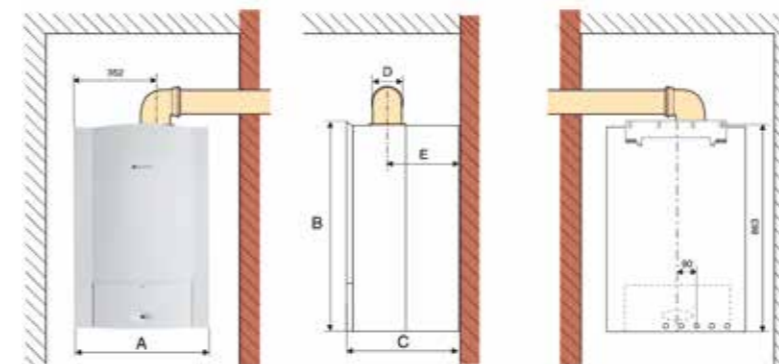

Medidas (mm.)

	A	B	C	D	E
Estanca	600	890	482	Ø 80/110	321

Módulos de conexión para las calderas murales







A su amplia gama de accesorios, Junkers incorpora Solarbox su estación de producción instantánea de a.c.s. para calderas murales y sistemas solares térmicos Junkers.

Principales características

- Estética muy agradable, que se adapta perfectamente a las calderas Junkers.
- Excelente rendimiento propiciado por su intercambiador de 28 kW.
- Versatilidad, ya que se presentan dos familias: con y sin válvula de mezcla.
- Posibilidad de regular la temperatura de salida del a.c.s. en el mismo aparato en la versión con válvula.
- Instalación muy sencilla, ya que el producto se acopla perfectamente a las calderas Junkers.
- Intercambiador especialmente diseñado para que su mantenimiento sea mínimo.
- Modelos disponibles: Solarbox Comfort y Solarbox Classic.







Accesorios Solarbox

Para modelos	Descripción
 Kit de conexión para calderas gama Ceraclass Midi y Solarbox Comfort	Kit de conexiones rígidas.
 Kit de conexión para calderas gama Ceraclass Midi y Solarbox Classic	Kit de conexiones rígidas.
 Kit de conexión para calderas gama Cerapur y Ceraclass Excellence Solarbox Comfort	Kit de conexiones rígidas.
 Kit de conexión para calderas gama Cerapur y Ceraclass Excellence Solarbox Classic	Kit de conexiones rígidas.
 Solarbox Comfort	Estación de producción instantánea de a.c.s. Caudal máximo: 12 l/min. Válvula mezcladora para instalar con calderas Junkers.
 Solarbox Classic	Estación de producción instantánea de a.c.s. Caudal máximo: 12 l/min.

Accesorios de evacuación

Accesorios de evacuación para calderas de condensación CERAPUR

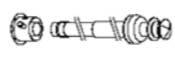
	Modelo	Diámetro (Ø mm.)	Descripción
	AZB 1108	60/100	Accesorio de salida horizontal para calderas de condensación.
	AZB 916	60/100	Kit de salida horizontal (telescópica)
	AZB 908	60/100	Prolongación 1.000 mm.
	AZB 909	60/100	Prolongación 500 mm.
	AZB 910	60/100	Codo de 90°
	AZB 911	60/100	Codo de 45°
	AZB 917	80/125	Kit salida vertical salida a tejado negro







	Modelo	Diámetro (Ø mm.)	Descripción
	AZB 918	80/125	Kit salida horizontal
	AZB 604/1	80/125	Prolongación 500 mm.
	AZB 605/1	80/125	Prolongación 1.000 mm.
	AZB 606/1	80/125	Prolongación 2.000 mm.
	AZB 607/1	80/125	Codo de 90°
	AZB 608/1	80/125	Codo de 45°
	AZB 919	80/125	Kit salida vertical salida a tejado negro
	AZB 931	80/125	Adaptación a 80/125 con toma de análisis
	AZB 925	80/125	Teja soporte de diámetro 125. Negra

Accesorios de evacuación de diámetro Ø 80

Conductos de evacuación independientes

	Modelo	Diámetro (Ø mm.)	Descripción
	AZB 610	80	Prolongación 500 mm.
	AZB 611	80	Prolongación 1.000 mm.
	AZB 612	80	Prolongación 2.000 mm.
	AZB 661	80	Codo de 15°
	AZB 662	80	Codo de 30°
	AZB 620	80	2 Codos de 45°
	AZB 619	80	Codo de 90°

Accesorios para la admisión de diámetro Ø 80

	Modelo	Diámetro (Ø mm.)	Descripción
	AZB 922	80	Adaptación con tomas para análisis de combustión.
	AZB 278	80	Codo de 90°
	AZB 279	80	Codo de 45°
	AZB 280	80	Prolongación 500 mm.
	AZB 281	80	Prolongación 1.000 mm.
	AZB 282	80	Prolongación 2.000 mm.
	AZ 175	E 80/80 S 80/125	Adaptador doble flujo a salida de tejado.

Accesorios de evacuación para calderas murales

Sistema concéntrico

	Modelo	Diámetro (Ø mm.)	Descripción	CERASTAR COMFORT	CERASTAR	CERACCLASS MIDI	CERACCLASS EXCELLENCE	CERALINE ACU	CERALINE ACU COMFORT
	AZ 266	80/110	Kit de salida universal horizontal. Codo + tramo 800 mm. + deflector.	•	•	•	•	•	•
	AZ 263	80/110	Prolongación 1.000 mm.	•	•	•	•	•	•
	AZ 264		Prolongación 1.500 mm.	•	•	•	•	•	•
	AZ 265		Prolongación 500 mm.	•	•	•	•	•	•
	AZ 267	80/110	Codo de 90°	•	•	•	•	•	
	AZ 268	80/110	Codo de 45° (x2)	•	•	•	•	•	
	AZ 270	80/110	Accesorio recogida condensados.	•	•	•	•	•	
	AZ 171	E 80/80 S 80/125	Adaptador doble flujo a salida pasamuros concéntrica.	•	•	•	•	•	
	AZ 175	E 80/80 S 80/125	Adaptador doble flujo a salida de tejado.	•	•	•	•	•	
	AZ 262	80/110	Kit de salida universal vertical. Salida tejado.	•	•	•	•	•	
	AZ 233	80/110	Manguito de unión.	•	•	•	•	•	

Conductos de evacuación independientes

	Modelo	Diámetro (Ø mm.)	Descripción	CERASTAR COMFORT	CERASTAR	CERACCLASS MIDI	CERACCLASS EXCELLENCE	CERALINE ACU	CERALINE ACU COMFORT
	AZ 298	E 80/110 S 80/80	Accesorio conexión doble flujo.	•	•	•	•	•	•
	AZ 299		Acc. conex. doble flujo con recogida cond.	•	•	•	•	•	•
	AZ 277	80	Accesorio conexión doble flujo.	•	•	•	•	•	
	AZ 284		Acc. conex. doble flujo con recogida cond.	•	•	•	•	•	
	AZ 278	80	Codo de 90°	•	•	•	•	•	
	AZ 279	80	Codo de 45°	•	•	•	•	•	
	AZ 280	80	Prolongación 500 mm.	•	•	•	•	•	
	AZ 281		Prolongación 1.000 mm.	•	•	•	•	•	
	AZ 282		Prolongación 2.000 mm.	•	•	•	•	•	
	AZ 283	80	Terminal doble flujo/tiro forzado. Tramo 1.000 mm. + 20 mm. deflector.	•	•	•	•	•	

Sistemas de evacuación

Si en una instalación de calefacción es importante seleccionar adecuadamente la caldera, también lo es la correcta elección de los accesorios de evacuación de los productos de la combustión.

En la siguiente tabla se pueden encontrar las distancias máximas de evacuación con sistema concéntrico para cada una de las calderas Junkers que le permitirán adecuar su instalación a cualquier necesidad.

Modelo	Condensación								
	Diámetro de evacuación Ø 60/100				Diámetro de evacuación Ø 80/125				
	Horizontal		Vertical		Horizontal		Vertical		
	Nº de codos de 90°	Distancia máxima	Nº de codos de 90°	Distancia máxima	Nº de codos de 90°	Distancia máxima	Nº de codos de 90°	Distancia máxima	
Cerapur Comfort	ZWBC 25-2C	1	5 m	0	6 m	1	13 m	0	15 m
	ZWBC 30-2C	2	3 m	2	2 m	2	11 m	2	11 m
		3	-	-	-	3	9 m	-	-
Cerapur Excellence	ZWBE 32-2A	1	7 m	0	8 m	1	16 m	0	16 m
		2	5 m	2	4 m	2	14 m	2	12 m
		3	3 m	-	-	3	12 m	-	-
Cerapur Excellence (Sólo calefacción)	ZWBE 37-2A	1	3 m	0	6 m	1	15 m	0	16 m
		2	-	2	2 m	2	13 m	2	12 m
		3	-	-	-	3	11 m	-	-
CerapurAcu	ZWBE 42-2A	1	2,6 m	0	4,9 m	1	12,5 m	0	16 m
		2	-	2	-	2	10,5 m	2	12 m
		3	-	-	-	3	8,5 m	-	-
CerapurAcu Smart	ZSBE 30-2A	1	7 m	0	8 m	1	16 m	0	16 m
		2	5 m	2	4 m	2	14 m	2	12 m
		3	3 m	-	-	3	12 m	-	-
CerapurAcu	ZWSB 28-3A	1	4 m	0	6 m	1	15 m	0	17 m
		2	2 m	2	2 m	2	13 m	2	13 m
		3	-	-	-	3	11 m	-	9 m

Modelo	Distancias de evacuación		Longitudes equivalentes	
	Vertical equiv.máx (m)	Horizontal equiv.máx (m)	Codo de 90° (m)	Codo de 15-45° (m)
CerapurAcu Smart (Diámetro Ø 60/100)	6	6	2	1
ZW 24-2E AE (Diámetro Ø 80/125)	15	15	2	1
Cerapur Solar (Diámetro Ø 60/100)	6	4	2	1
CSW 30 -3A (Diámetro Ø 80/125)	15	15	2	1

Modelo	Convencionales Ø 80/110			
	Horizontal		Vertical	
	Nº de codos de 90°	Distancia máxima	Nº de codos de 90°	Distancia máxima
ZW 24-2E AE	1	4 m	0	4 m
	2	4 m	2	4 m
	3	2,5 m	-	-
ZWC 35/35-3 MFA	1	4 m (*5 m)	0	6 m
	2	3 m (*4 m)	2	6 m
	3	2 m (*3 m)	4	4 m
ZSC 30-3 MFA	1	5 m	0	10 m
	2	4 m	2	8 m
	3	3 m	4	6 m
ZSC 35-3 MFA	1	4 m (*5 m)	0	8 m
	2	3 m (*4 m)	2	6 m
	3	2 m (*3 m)	4	4 m
ZWSE 28-5 MFA	1	6,5 m	0	7 m
	2	4,5 m	1	5 m
	3	2,5 m	2	3 m
ZWSE 28-6 MFA	1	5 m	0	10 m
	2	4 m	2	8 m
	3	3 m	4	6 m
ZWSE 35-6 MFA	1	4 m (*5 m)	0	6 m
	2	3 m (*4 m)	2	6 m
	3	2 m (*3 m)	4	4 m
ZWN24 -7 MFA	1	4 m	0	4 m
	2	3 m	2	2 m
ZWN25-8 MFA	0	4 m	0	4 m
	1	3 m	1	3 m
ZWN30-8 MFA	0	4 m	0	4 m
	1	3 m	1	3 m

Accesorios de evacuación de calderas de condensación

Para realizar una correcta evacuación de los gases de combustión, Junkers ofrece dos accesorios universales de salida horizontal.

Accesorio universal de evacuación AZB 1108 de diámetro 60/100.

AZB 1108, suministrado con la caldera y con longitud de 1200 mm, garantiza la correcta instalación y puesta en marcha al contar con codo de 90° y adaptador para toma de análisis de la combustión.



Accesorio universal de evacuación AZB 916 de diámetro 60/100.

Fabricado especialmente para resistir el paso del tiempo permaneciendo como el primer día.

Con el nuevo terminal orientable, gracias a que tenemos la posibilidad de cambiar la orientación del tubo del conducto de evacuación de gases 45°, podemos reducir el impacto visual sobre la fachada de nuestros edificios en la mayoría de los casos, sin duda otra ventaja más de la nueva gama de calderas murales de condensación de Junkers.



Ambos accesorios permiten cumplir la normativa UNE 60670 sin necesidad de incorporar accesorios adicionales.

Aparatos de regulación y control

La nueva generación de aparatos de regulación y control de Junkers abre una nueva era en el mundo de la regulación, gracias a su conexión vía BUS (con conexión de 2 hilos), sofisticadas funciones de optimización solar, detección automática de componentes de la instalación facilitando la puesta en marcha de la misma y con un mayor ahorro energético con respecto a una regulación convencional.

Modelo	Descripción	CERAPURSOLAR	CERASTAR COMFORT	CERASTAR	GAMA CERAPUR	CERACLASS MIDI	CERACLASS EXCELLENCE	CERALINE ACU	CERACLASS ACU COMFORT
FR 10	Termostato digital modulante con visualización de la temperatura ambiente, compatible con programadores
MT 10	Reloj analógico con programador diario de agua caliente que permite seleccionar los modos ECO o CONFORT en la caldera.
DT 10	Reloj digital con programador semanal de calefacción.
DT 20	Reloj digital con programador semanal para los servicios de calefacción y agua caliente con posibilidad de selección de la función ECO-CONFORT, de serie en las gamas CerapurComfort y CerapurExcellence
FR 100	Termostato y programador digital semanal y diario, modulante, display retroiluminado durante su manipulación, 3 ajustes de la temperatura posibles, indicador de códigos de servicio y fácil manipulación.
FW 100	Termostato y programador digital semanal y diario, modulante, con sonda de temperatura exterior ideal para sacar el máximo rendimiento de su instalación combinado con las nuevas calderas de condensación. Posibilidad de instalación en el frontal de la caldera.
FW 200	Termostato y programador digital semanal y diario, modulante, con sonda de temperatura exterior. Posibilidad de gestión de dos zonas en combinación con el IPM 2.
FB 100	Mando de zona digital semanal y diario, modulante, con sonda de temperatura exterior.
ISM 1	El nuevo módulo de optimización solar que permite gracias a un algoritmo patentado por Junkers estimar la ganancia solar en cada momento, para reducir la temperatura de consigna del acumulador, ya que la energía proveniente de los paneles solares se encarga de aportar el resto de energía.
ISM 2	Módulo de optimización solar para calefacción y a.c.s.
IPM 1	Módulo de control para dos circuitos de calefacción y mezcla.
IPM 2	Módulo de control para dos circuitos de calefacción y mezcla.
ICM	Módulo de control de calderas en cascada. Válido para el control de hasta 4 calderas.
TR 21	Termostato de ambiente 3 hilos modulante (24 V).
TR 12	Termostato de ambiente (220 V).
EU 9 D	Reloj digital con programador digital semanal (calefacción).
TRZ 12-2	Termostato y programador digital semanal inalámbrico (220 V).
TR 15 RF	Termostato y programador digital (semanal) inalámbrico (220 V).
TR 15 RFT	Termostato y programador digital (semanal) inalámbrico (220 V) con mando telefónico incorporado.

Formación profesional con Junkers

Junkers no sólo ofrece una amplia gama de productos de alta calidad sino que además ofrece al profesional un abanico de servicios para apoyar su trabajo en las etapas del proyecto y la instalación de los sistemas de calefacción, agua caliente, solar térmica y aire acondicionado Junkers.

Presencial

Dentro de estos servicios se encuentra su Plan de formación "Aula Junkers" para estar más cerca de los expertos y ofrecerles una atención personalizada y efectiva.

Una programación anual de cursos teórico-prácticos, con módulos de formación para cada nivel de necesidad. Formación realizada por un grupo de profesionales de Junkers con información actualizada y materiales didácticos.

Conozca nuestro plan de Formación y encuentre la alternativa de Junkers que mejor se adapte a su ámbito de interés. En Junkers contamos con 6 centros de formación propios en Madrid, Barcelona, Bilbao, Santiago de Compostela, Valencia y Sevilla donde se imparten los cursos. Seleccione su centro más próximo para recibir la formación que le interese.

Infórmate y regístrate

- ▶ **Teléfono:** 902 41 00 14
- ▶ **Fax:** 913 279 865
- ▶ **E-mail:** junkers.tecnica@es.bosch.com
- ▶ **Web:** www.junkers.es, clic en "Profesional"



Aula On Line

Junkers también ofrece al profesional de la instalación la posibilidad de realizar formación a distancia por Internet.

El modelo formativo On Line permite un acceso a los contenidos de los cursos 24 horas al día todos los días del año, adquiriendo preferencia en la convocatoria a

nuestros cursos presenciales en nuestros Centros de Formación. Además se entregará un diploma al finalizar el curso y pasar los correspondientes test.

[Cómo acceder](#) ➔ www.junkers.es ➔ [Acceso Profesional](#) ➔ [Formación](#) ➔ [Aula On Line](#)

Más servicios Junkers para el profesional

- Soporte on-line: www.junkers.es y acceso Profesional.
- Asistencia durante el proyecto.
- Documentación (folletos técnicos y comerciales, libros guías de instalación...).
- Asistencia telefónica para el usuario final y para el profesional.
- Servicio post-venta.



Casa eficiente

Alto rendimiento y ahorro energético

En una casa eficiente se genera agua caliente y calefacción con un bajo consumo y además, cuidando el medio ambiente. Climatizar una vivienda actualmente requiere pensar en eficiencia energética. En este segmento, destacan varios productos y tecnologías Junkers.

Junkers ofrece una amplia oferta de soluciones de calefacción para el hogar, con sus calderas murales a gas. Un modelo para cada necesidad de confort y consumo. Dentro del amplio catálogo, puede encontrar calderas murales mixtas y para sólo calefacción; convencionales, de condensación y de bajo NOx. Para el máximo confort en calefacción y agua caliente.

- Calderas murales a gas de condensación para calefacción y agua caliente sanitaria, máximo rendimiento al aprovechar la energía contenida en los gases de la combustión además de reducir las emisiones de gases contaminantes. Rendimiento del 109% permitiendo ahorro en las facturas de gas. Reducidas dimensiones y compatibles con solar.

- Los sistemas solares Junkers son altamente eficaces, lo que garantiza un aprovechamiento óptimo de la energía solar y una disminución de la factura energética. Energía limpia y ahorro de un 30% en la factura de gas. En una vivienda los sistemas solares térmicos se pueden combinar diferentes tecnologías eficientes para alcanzar el máximo rendimiento y disfrutar de un confort inteligente.

- Bombas de Calor Supraeco, extraen la energía gratuita del aire exterior para convertirla en confort para el hogar, protegiendo el medio ambiente y favoreciendo el ahorro energético. Climatización frío/calor y agua caliente sanitaria con bajo consumo de energía y en un solo sistema. Reversibles aire/agua. Inverter DC y clasificación energética A.

- Calentadores Termostáticos, con preselección de temperatura grado a grado y encendido por hidrogenerador, no necesitan enchufes ni baterías para el encendido, lo consiguen únicamente con la fuerza del agua. Directamente compatibles con la instalación de sistemas solares térmicos.



Los sistemas solares térmicos de Junkers se pueden utilizar en casas unifamiliares y en otros tipos de edificios.



Los captadores solares de Junkers se adaptan a cualquier tipo de tejado.



La energía solar térmica genera agua caliente para el hogar y da apoyo a sistemas de calefacción como suelo radiante.



Junkers ofrece equipos de calefacción y agua caliente que se pueden combinar entre sí y con las soluciones solares térmicas según las necesidades de cada instalación; además, se complementan con los sistemas de regulación y control para brindar un sistema completo de confort.



Datos Técnicos



	Condensación							Bajo NOx				
	CerapurComfort		CerapurExcellence			CerapurExcellence (sólo calefacción)	CerapurAcu	CerapurAcu Smart	CerapurSolar	Cerastar Comfort		Cerastar
Modelo	ZWBC 25-2C	ZWBC 30-2C	ZWBE 32-2A	ZWBE 37-2A	ZWBE 42-2A	ZSBE 30-2A	ZWSB 28-3A	ZWSB30-4A	CSW 30-3A	ZWN 25-8 MFA	ZWN 30-8 MFA	ZWN 24-7 MFA
Datos de calefacción												
Potencia útil (kW)	25	25	30	30	30	30	24	24	22	25	30	24
Presión max. Circuito (bar)	3	3	3	3	3	3	3	3	3	3	3	3
Capacidad vaso de expansión (l.)	6	6	10	10	10	10	10	10	10	10	10	10
Rendimiento según Dir 92/42 CEE (30% /100%)	108,8 / 97,6	108,8 / 97,6	108,8 / 97,7	108,8 / 97,7	108,8 / 97,7	108,8 / 97,7	108,8 / 97,7	108,6 / 97,3	108,6 / 97,6	90,2 / 92,8	90,4 / 93	90,7 / 93
Datos de a.c.s.												
Método de producción	Microacumulación con sistema QuickTap		Microacumulación con sistema QuickTap			Posibilidad de integrar acumulador externo*	Depósito acumulador estratificado de 42 litros	Depósito acumulador 48 litros	Microacumulación con sistema QuickTap	Instantánea/Microacumulación		Instantánea/Microacumulación
Potencia útil (kW)	25	30	32	37	42		28	30	30	25	30	24
Caudal específico ΔT=25°C (l/min.)	14,3	17,2	18,3	21,2	24,1		16,05	17,2	17,2	14,3	17,2	13,8
Confort a.c.s. según prEN 13.203	***	***	***	***	***		***	***	***	***	***	***
Peso (kg)	39,5	39,5	48,5	48,5	48,5	48,5	63	79	45	44	46	45
Dimensiones (alto x ancho x fondo mm.)	710 x 400 x 330	710 x 400 x 330	760 x 440 x 360	760 x 440 x 360	760 x 440 x 360	760 x 440 x 360	890 x 600 x 482	880 x 600 x 482	850 x 440 x 350	767 x 400 x 370	767 x 440 x 370	850 x 440 x 370
Kit evacuación estándar Ø 60/100	AZB 1108	AZB 1108	AZB 1108	AZB 1108	AZB 1108	AZB 1108	AZB 1108	AZB 1108	AZB 1108	AZ 266		AZ 266
Kit evacuación estándar Ø 80/110										AZ 266		AZ 266
Clase de NOx	5	5	5	5	5	5	5	5	5	5	5	5
Referencia versión Propano	7.716.010.284	7.716.010.386	7.716.331.035	7.716.331.036	7.716.331.037	7.712.331.881	7.716.701.237	7.716.701.405		7.736.900.073	7.736.900.075	7.712.010.473
Referencia versión Gas Natural	7.716.010.268	7.716.010.270	7.716.331.029	7.716.331.030	7.716.331.031	7.712.331.883	7.716.701.213		7.712.231.401	7.736.900.072	7.736.900.074	7.712.010.472
Plantilla de conexiones										7.736.995.113		7.719.001.904

* Válvula de 3 vías incorporada.



	Convencionales						
	CeraclassMidi	CeraclassExcellence	CeraclassExcellence (sólo calefacción)		CeralineAcu	CeraclassAcu Comfort	
Modelo	ZW24-2E AE	ZWC 35/35-3 MFA	ZSC 30-3 MFA	ZSC 35-3 MFA	ZWSE 28-5 MFA	ZWSE 28-6 MFA	ZWSE 35-6 MFA
Datos de calefacción							
Potencia útil (kW)	24	35	30	35	28	28	35
Presión max. Circuito (bar)	3	3	3	3	3	3	3
Capacidad vaso de expansión (l.)	6	10,5	8	10,5	7,5	10	10
Rendimiento según Dir 92/42 CEE (30% /100%)	89,40 / 92,5	92,72 / 93,69	92,56 / 93,58	92,72 / 93,69	92,4 / 93,6	92 / 93,8	92,7 / 93,7
Datos de a.c.s.							
Método de producción	Instantánea con sistema QuickTap	Microacumulación con sistema QuickTap	Mediante acumulación externa*		Depósito acumulador de 48 litros	Depósito acumulador estratificado de 42 litros	
Potencia útil (kW)	24	35			28	28	35
Caudal específico ΔT=25°C (l/min.)	13,8	20,1			16,05	16,05	20,1
Confort a.c.s. según prEN 13.203	***	***			***	***	***
Peso (kg)						64,8	64,8
Dimensiones (alto x ancho x fondo mm.)	700 x 400 x 298	850 x 480 x 370	850 x 440 x 370	850 x 440 x 370	890 x 600 x 482	880 x 600 x 482	880 x 600 x 482
Kit evacuación estándar Ø 80/110	AZ 266	AZ 266	AZ 266 *	AZ 266 *	AZ 266 *	AZ 266	AZ 266
Clase de NOx	4	4	4	4	3	4	4
Referencia versión Propano	7.736.500.892	7.716.704.473	7.716.704.477	7.716.704.478	7.716.701.143	7.716.701.319	
Referencia versión Gas Natural	7.736.500.882	7.716.704.399	7.716.704.403	7.716.704.404	7.716.701.129	7.716.701.316	7.716.701.317
Plantilla de conexiones	7.719.002.615	7.719.001.904	7.719.001.904	7.719.001.904			

* Válvula de 3 vías incorporada.